

Konzepte, die begeistern  
Lösungen von HAUSMANN+HAENSGEN



## Konzepte, die begeistern – Lösungen von HAUSMANN + HAENSGEN

Als anspruchsvoller Kunde erwarten Sie von Ihrem technischen Händler kompetente Beratung, hohe Qualität, kurze und verlässliche Lieferzeiten und einen attraktiven Preis. Das wissen wir seit über 70 Jahren. Deswegen steht bei Hausmann + Haensgen immer die bestmögliche Gesamtlösung für Sie im Fokus. Unser Team aus Kaufleuten, Technikern und Ingenieuren steht Ihnen von der Auslegung und Auswahl Ihrer Komponenten bis zum Einbau und der späteren Wartung zur Seite und sorgt dafür, dass Sie für jeden Bedarfsfall die optimale kaufmännische und technische Lösung finden.

Mit dem Projekt „Hausmann + Haensgen 2020“ stellen wir die Weichen für die Zukunft, um weiterhin als regional verwurzelt, inhabergeführtes Familienunternehmen auf dem sich ständig wandelnden globalen Markt erfolgreich zu sein. Neben einer neuen, den geänderten Gegebenheiten angepassten Organisationsstruktur, dem Ausbau unseres Produktsortimentes und der personellen und räumlichen Vergrößerung ist auch die Vorbereitung des anstehenden Generationswechsels Inhalt dieses Projektes.

Unser Anspruch ist, Sie auch in Zukunft mit unseren Konzepten zu begeistern und Ihnen ein kompetenter und verlässlicher Partner zu sein.

Wir bieten Ihnen Lösungen – fordern Sie uns!

Ulrich A. Haensgen / Geschäftsführer

Tineke Scheler / Geschäftsführerin

## Bei uns stimmt der Antrieb!

Was 1945 in Bremen, in Deutschlands Norden, mit der Gründung eines Großhandels für technische Bedarfsartikel durch Andreas Hausmann und Ulrich Haensgen senior als 2-Mann-Betrieb begann, ist heute ein etablierter Name und moderner Fachbetrieb für das gesamte Spektrum der Antriebs- und Fördertechnik. Bei uns sind Tradition und Fortschritt unter einem Dach vereint. Namhafte Unternehmen aus der Region sowie Firmen im gesamten Bundesgebiet zählen zu unseren Kunden, die wir mit einem motivierten Team von inzwischen rund 40 Mitarbeitern und einer beeindruckenden Vielfalt an Produkten betreuen.

Den Erfolg von Hausmann + Haensgen zu erklären, ist verblüffend einfach: Wir bieten sowohl innovative Produkte und traditionellen Service als auch moderne Produktions- und Kommunikationstechnik. Weil jedes Unternehmen andere Anforderungen an die Produkte stellt, sind wir für gewerbliche Kunden der perfekte Partner, wenn es um spezialisierte Lösungen entlang der Antriebsstränge geht. Denn wir punkten mit individueller Beratung und Fertigung und machen Sie effizienter und erfolgreicher. Unseren Erfolg messen wir in erster Linie an Ihrer Zufriedenheit, an der Zufriedenheit unserer Kunden. Denn wir sind Ihr Partner auf Augenhöhe!



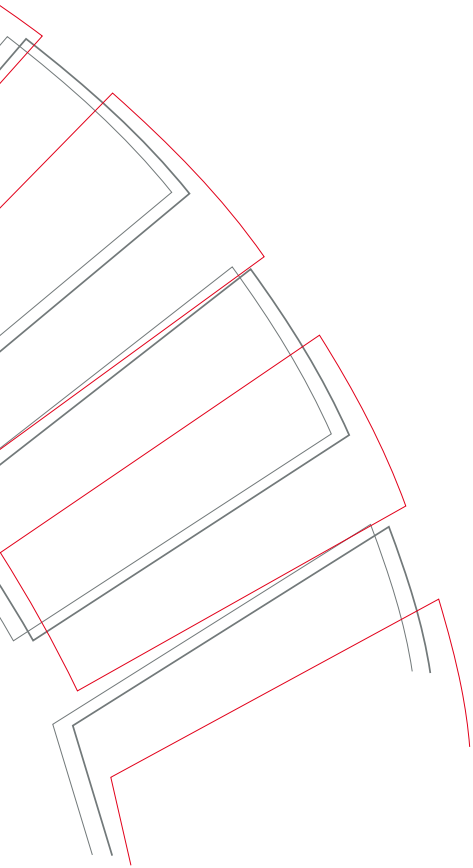

## Lösungen für alle Fälle

Wir überzeugen nicht nur durch Qualität, Kundennähe und Zuverlässigkeit, wir nehmen uns auch Zeit für unsere Kunden und deren Wünsche. Kompetente Beratung für jeden Anwendungsfall unter sowohl technischen als auch kaufmännischen Gesichtspunkten ist unsere Maxime. Mittels EDV- und CAD-Anlagen und aktuellsten Berechnungs-, Umschlüsselungs- und Zeichnungsprogrammen können wir in unserem technischen Büro für Sie unsere Lösungsvorschläge visualisieren, dokumentieren und archivieren. Um Problemlösungen kümmert sich unser Innendienst oder auch direkt bei Ihnen vor Ort unser technischer Außendienst.

Um immer auf dem neuesten Stand der Technik zu sein, nehmen unsere qualifizierten Mitarbeiter im Innen- und Außendienst, bestehend aus Ingenieuren, Technikern und erfahrenen Praktikern, regelmäßig an Schulungen teil. Unterstützt werden sie zudem durch den ständigen Kontakt mit den Anwendungsingenieuren unserer Lieferanten. Somit ist jederzeit sichergestellt, dass Hausmann + Haensgen auch bei speziellen Problemstellungen immer eine passende Lösung für Sie entwickelt.

Wir bieten Ihnen eine flexible, individuelle Bevorratung, Logistik und Abwicklung. Ergänzend halten wir für viele Einsatzfälle zu unseren Produkten leihweise diverse Montage- und Wartungsgeräte bereit. Abgerundet wird das Serviceangebot durch ein speziell für unsere Kunden entwickeltes Schulungsprogramm, bei dem entweder in unserem Haus oder in Ihren Firmenräumen sowohl Basis-Know-how als auch Spezialwissen vermittelt wird.



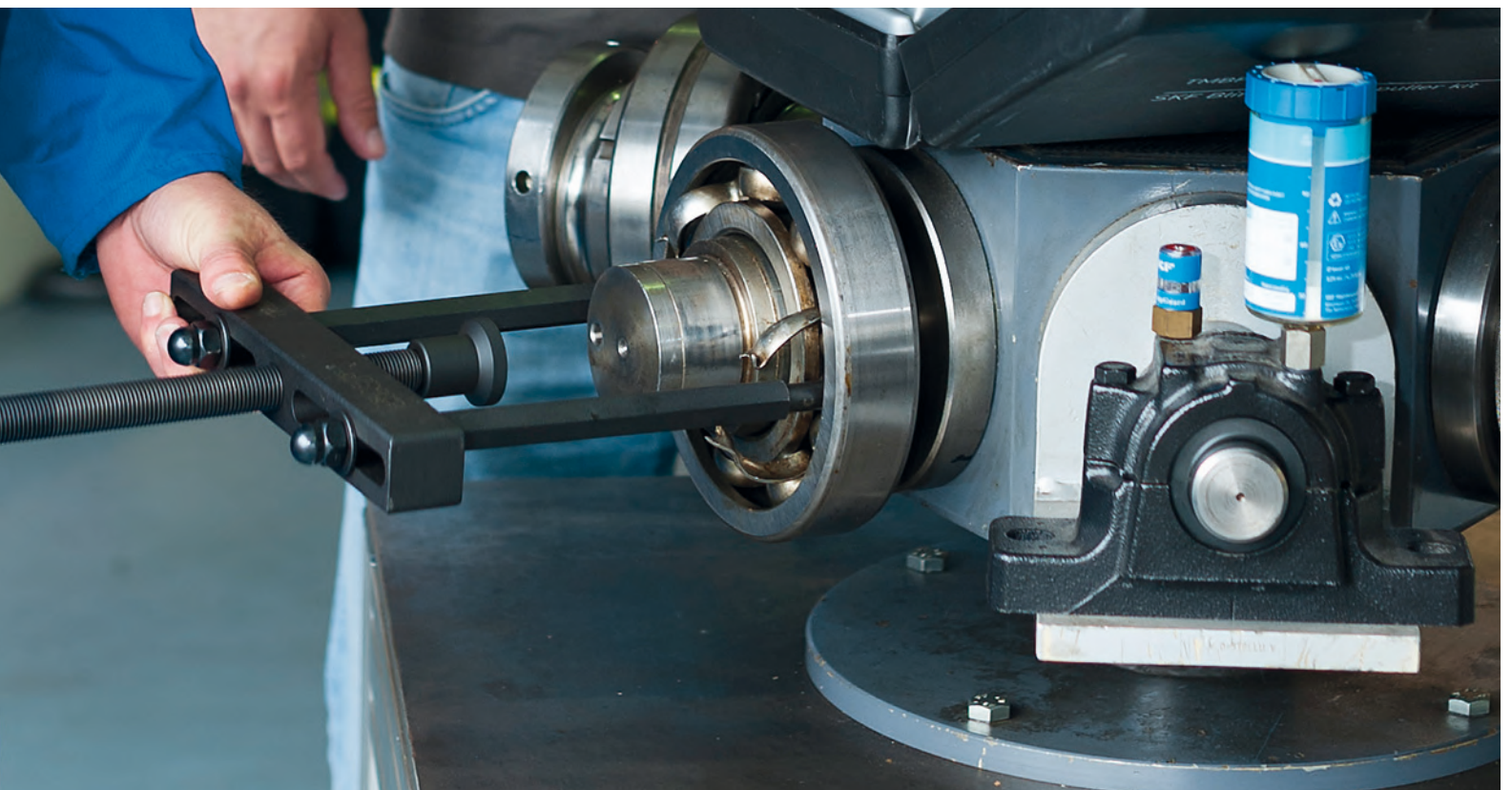
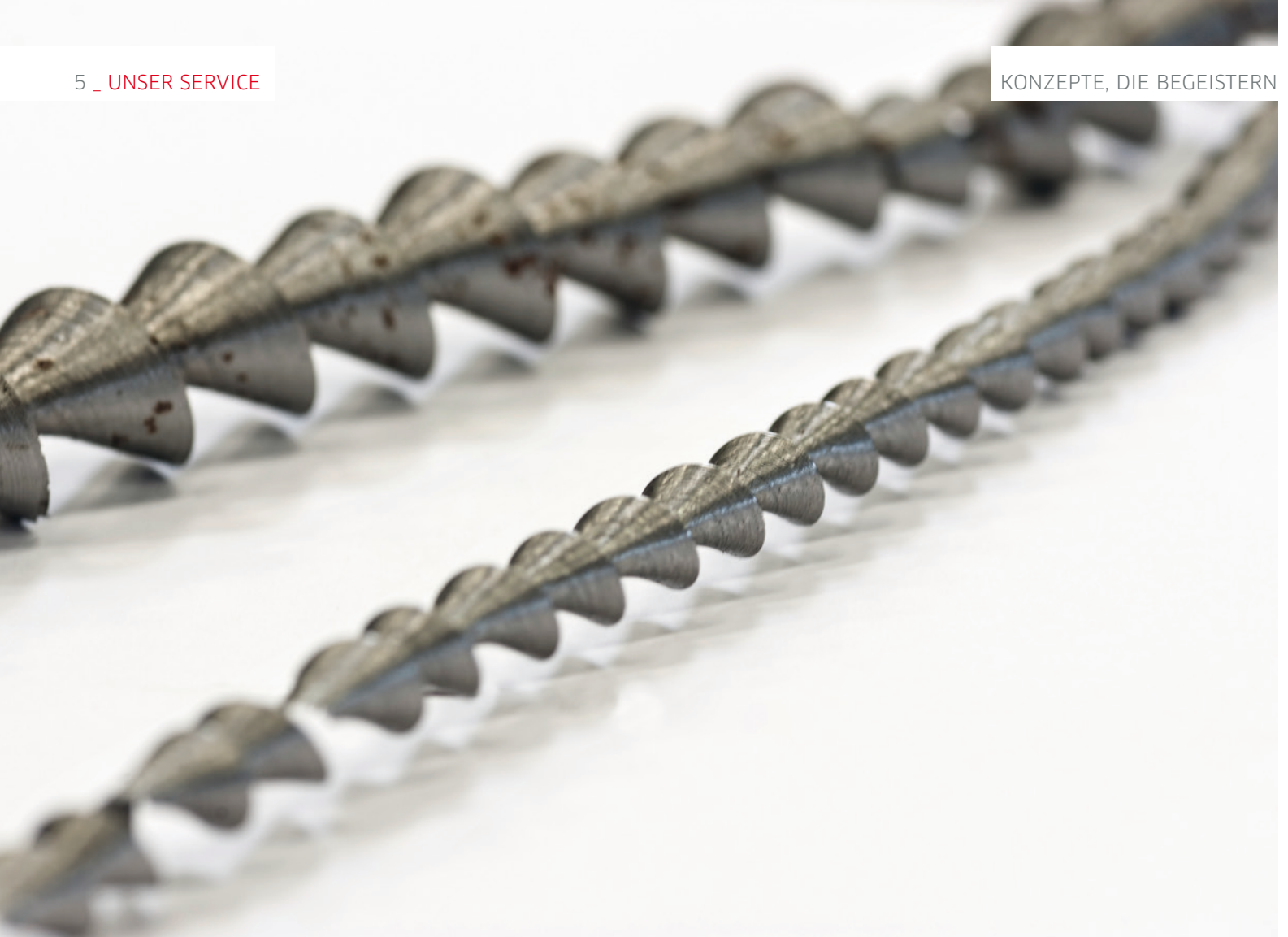

## Bestens gerüstet

Im Bereich der Dreh- und Frästechnologie können wir für Ihre Lösungen auf einen modernen Maschinenpark zurückgreifen. Wir bearbeiten Werkstücke aus Stahl, Edelstahl, Gusseisen und Kunststoff.

## Fertigungsspektrum

Unser Produktionsprogramm umfasst die Herstellung von Dreh- und Frästeilen nach unseren eigenen sowie nach Norm- und Kundenzeichnungen. Durch unsere CNC-gesteuerte und konventionelle Zerspanungstechnik sind wir sowohl für die Fertigung unserer eigenen Marken als auch für die Einzelteilherstellung und Serienanfertigung von Sonderteilen optimal ausgestattet.

Standardprodukte unserer Handelsware werden weiterbearbeitet und kundenspezifische Änderungen durchgeführt. Dadurch können wir Ihnen selbst spezielle Bauteile vormontiert oder einbaufertig anbieten. Die Weiterbearbeitung gehärteter Präzisionswellen und -führungen rundet unser Profil ab.

Folgende Fertigungs- und Bearbeitungsverfahren werden von uns direkt durchgeführt:

- |  |                        |
|--|------------------------|
| + Drehen                                       | + Schweißen            |
| + Fräsen                                       | + Trennen von Ketten   |
| + Bohren, Senken, Reiben,<br>Gewinde schneiden | + Schneiden von Riemen |
| + Räumen (Nuten)                               | + Signieren            |
| + Trennschleifen                               | + Montage              |
|  | + u. v. a.             |

Auf Kundenwunsch bieten wir weitere Bearbeitungsverfahren und Veredelungen an, bei deren Ausführung wir mit externen Partnern und Fertigungsbetrieben aus der Region kooperieren, z. B.:

- |  |                                 |
|--|---------------------------------|
| + Oberflächenbeschichtungen<br>(Korrosions-, Verschleißschutz) | + Schleifen                     |
| + Wärmebehandlungsverfahren                                    | + Verzahnen                     |
|  | + Laserschneiden und -schweißen |

Diese „verlängerte Werkbank“ ermöglicht es uns, unseren Kunden eine Komplettlösung anzubieten – von der Auslegung, Berechnung und Zeichnungserstellung im technischen Büro bis zur Lieferung der einbaufertigen Komponente.





## SKF Explorer Pendelrollenlager

### Exzellenz bei Bauform und Leistung

- Selbstführende Rollen für minimale Reibung
- Hocheffektive Zweilippendichtungen verhindern den Austritt von Schmierstoff und das Eindringen von Verunreinigungen
- Gefertigt aus hochreinem, hochfestem Wälzlagerstahl mit verbesserter Wärmebehandlung
- Führungsringe halten die Rollen in optimaler Position außerhalb der Lastzone
- Vorgeschmiert mit SKF Hochleistungsfett

© SKF ist eine eingetragene Marke der SKF Gruppe | © SKF Gruppe 2016



# Alles aus einer Hand

Bei Hausmann + Haensgen erhalten Sie das gesamte Spektrum der Antriebs- und Fördertechnik aus einer Hand. In unserem Sortiment halten wir stets über 20.000 Artikel aus unserem Standardlieferprogramm für Sie bereit. Wir führen hochwertige Markenartikel unserer Premium-Partner und Zweitmarken.

## WÄLZLAGER UND GLEITLAGER

Wir sind autorisierter Vertragshändler der Qualitätsmarken SKF und INA (Schaeffler) und bieten unseren Kunden für diese Produkte umfassende Beratung und technische Unterstützung. Neben unserem eigenen Know-how bieten wir Ihnen den Zugriff auf die technische und logistische Kompetenz unserer Zulieferer und unserer Partner im Unternehmensverbund Move IT24.

Zu unserem Sortiment gehören u. a.:

- |                              |                          |
|------------------------------|--------------------------|
| + Rillenkugellager           | + Lagergehäuse           |
| + Y-Lager und Spannringlager | + Schrägkugellager       |
| + Axial-Rillenkugellager     | + Nadellager             |
| + Pendelkugellager           | + Spindellager           |
| + Kegelrollenlager           | + Gleitlager             |
| + Zylinderrollenlager        | + Gelenklager            |
| + Pendelrollenlager          | + Wellen-Reparaturhülsen |

Als „Preferred MaPro“-Partner der SKF liegt unser besonderes Augenmerk auf Produkten und Werkzeugen für die Wartung und Instandhaltung. Wir verfügen über das technische Wissen und das notwendige Equipment, um gemeinsam mit unseren Kunden die Lebensdauer der eingesetzten Wälzlager zu maximieren. Hierfür bieten wir Ihnen u. a. an:

- + Werkzeuge
- + Montage- und Wartungsgeräte



Weitere Infos zu allen Produkten finden Sie unter:

[www.hausmann-haensgen.de](http://www.hausmann-haensgen.de)



# Hält länger durch.

Eine höhere dynamische Tragzahl ist der entscheidende Vorteil unserer Rotativlager und Linearprodukte mit dem Gütesiegel X-life. Wählen Sie aus unserem breiten X-life-Produktprogramm – für leistungsfähigere Konstruktionen sowie wirtschaftlichere Maschinen und Anlagen.

∞ X-fach längere Lebensdauer

kg X-fach höhere Belastbarkeit

⊙ X-fach bessere Bauraumnutzung



**SCHAEFFLER**



**FAG**



## LINEARTECHNIK

Als SKF Preferred Linear Motion Partner und INA Authorized Distributor Industrial liefern wir Ihnen komplette Systemlösungen im Bereich der Lineartechnik.

Wir spezifizieren Ihre Anforderungen im Detail und empfehlen herstellerunabhängig die technisch und kaufmännisch beste Lösung für Sie. Dabei können wir neben dem Sortiment unserer Hauptlieferanten SKF und INA auch auf Produkte weiterer Hersteller wie Bosch Rexroth und THK kurzfristig zurückgreifen.

Aufgrund unserer umfangreichen eigenen Bearbeitungsmöglichkeiten und der Kooperation mit ausgewählten Partnern können wir Ihnen folgende Leistungen kurzfristig anbieten:

- + **Zuschnitt und Konfektionierung von Wellen und Führungsschienen**
- + **Bearbeitung von Linearführungen und Kugelgewindetrieben nach Zeichnung**
- + **Beschichtung von Lineartechnikkomponenten**
- + **Prüfung und Instandsetzung von Linearführungen, Linearachsen und Kugelgewindetrieben**

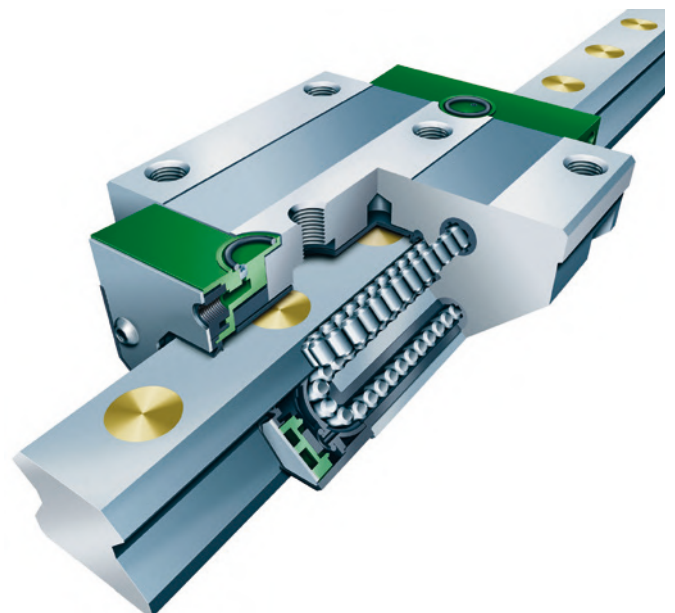



## MOTOREN UND GETRIEBE

Wir liefern Ihnen Getriebe und Getriebemotoren von namhaften Herstellern wie Siemens, SEW, Getriebbau-Nord, Benzlers und Poggi. Es sind alle Bauformen möglich:

- + Schneckengetriebe
- + Kegelradgetriebe
- + Winkelgetriebe
- + Planetengetriebe
- + Spindelhubgetriebe

Für eine individuelle Beratung sprechen Sie uns gerne direkt an.

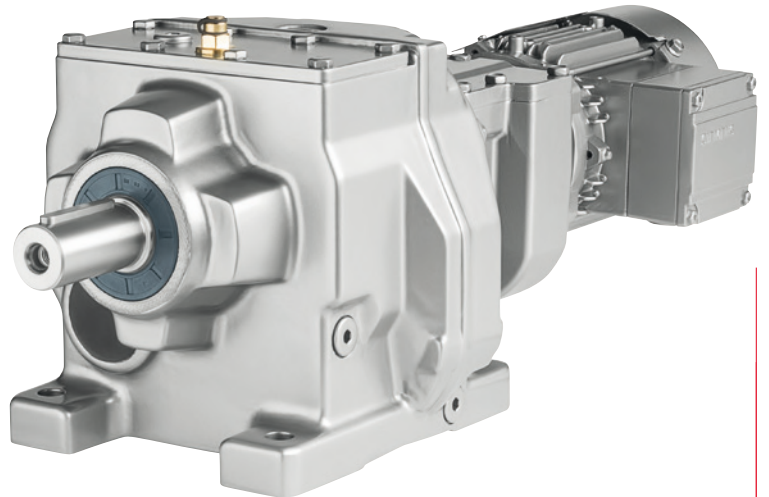

# SIEMENS



**iwis**  
antriebssysteme  
wir bewegen die welt



**habelt**  
Riemenspanner

## ANTRIEBSTECHNIK

Der Bereich Antriebstechnik umfasst folgende Produkte:

- + Antriebs- und Förderriemen
- + Antriebs- und Förderketten
- + Riemen- und Kettenräder
- + Kettenrad- und Riemenscheiben
- + Ketten- und Riemenspanner
- + Taper-Lock-Spannbuchsen
- + Freiläufe und Rücklaufsperrern
- + Gewindespindeln
- + Stirn-Kegelräder und Zahnstangen
- + Ausricht- und Vorspannungsmessgeräte

Diese können von unserem technischen Büro ausgelegt und berechnet und in unserer Werkstatt montagefertig konfektioni-ert und bearbeitet werden. Den technischen Support vor Ort leistet unser Außendienst. So gewährleisten wir auch für diesen Bereich die komplette Wertschöpfungskette. Neben Sonderausführungen aus unterschiedlichen Werkstoffen, nach Zeichnung oder mit Oberflächenveredelung erhalten Sie unser Portfolio auch in Standardausführung ab Lager.



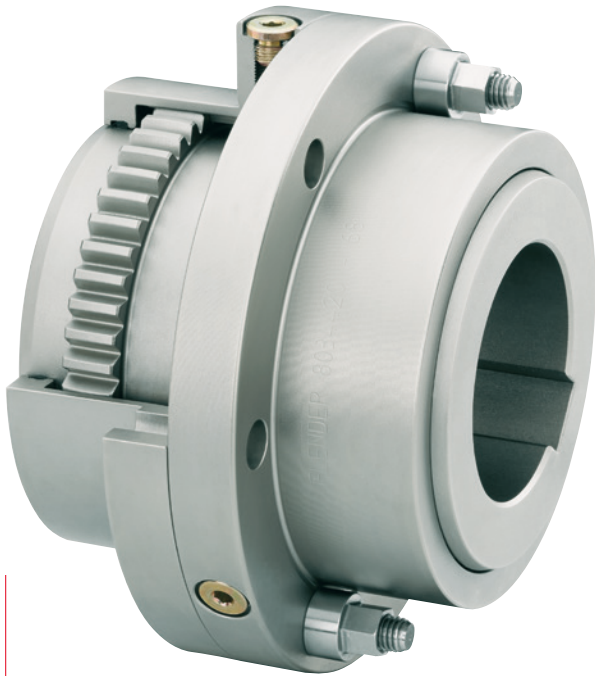

## KUPPLUNGEN

Konzepte, die verbinden: Herstellerübergreifend umfasst unser Sortiment eine Vielzahl unterschiedlicher Wellenverbindungen. Darüber hinaus bieten wir Ihnen zu diversen Typen Verschleißteile ab Lager sowie Fertigbohrungen oder andere individuelle Anpassungen durch unsere eigene Fertigung an. Zu den Möglichkeiten unserer Eigenmarke hatorq und unserer Premium-Partner gehören u. a.:

- + Elastische und hochelastische Kupplungen
- + Drehstarre Kupplungen
- + Ganzstahlkupplungen
- + Rutschnaben und Rutschnabenkombinationen
- + Sicherheitskupplungen
- + Strömungskupplungen
- + Magnetkupplungen
- + Schaltbare Kupplungen
- + Gelenkwellen

**SIEMENS**

**hatorq**  
Sicherheitskupplungen

**R+W**  
A POPPE + POTTHOFF COMPANY

**KTR**

## SPANNSÄTZE

Durch unsere Eigenmarke hakon bieten wir Ihnen innovative und kundenspezifische Lösungen für nahezu alle Anwendungen zur Verbindung von Welle und Nabe.

### Hakon steht für:

- + **den Einsatz in nahezu allen Antriebssträngen:** Welle-Nabe-, Welle-Welle- oder Hohlwelle-Vollwelle-Verbindungen
- + **unsere Premiummarke mit komplettem Service:** Markenqualität mit Tradition
- + **große Produktvielfalt:** metrische- und Zollabmessungen, Sonderelemente, Systemlösungen, Edelstahl ROSTFREI
- + **optimale Kundenvorteile:** kürzeste Lieferzeiten durch hohe Verfügbarkeit, kompetente technische Beratung und kompakte, informative Dokumentation
- + **optimierte** technische Eigenschaften
- + **umfangreichen Onlineservice** für Technik, Konstruktion und Einkauf
- + **Berechnungs- und Konstruktionservice** für Standard- und Sonderlösungen
- + **eigene Konstruktion und Fertigung:** Standardlösungen, individuelle Lösungen, Sonderlösungen nach Kundenvorgaben
- + **Betreuung bei Ihnen vor Ort:** Außendienst im gesamten Bundesgebiet



Und überall dort, wo knapp kalkuliert werden muss und ein einfacher Service ausreicht, findet das umfangreiche und kostenorientierte „White Label“-Standardsortiment Anwendung.

**hakon**  
Welle-Nabe-Verbindungen

**WHITE LABEL**

## SCHWINGUNGSTECHNIK

Von der einfachen elastischen Lagerung bis hin zur technisch hochanspruchsvollen Schwingförder-Technologie: Die Produkte unseres Premium-Partners ROSTA bieten hier oftmals neue Lösungsansätze. Unser Portfolio an Maschinenfüßen rundet unser Programm ab.

Grundlegend stellt das ROSTA-Gummifederelement einen idealen Baustein für den modernen Maschinenbau dar und verbindet die Funktionen federn, lagern, dämpfen und spannen in einem Element. Kennen Sie die Vorteile der ROSTA-Elemente? Lassen Sie sich von uns beraten.

Unser Sortiment umfasst:

- + Gummifederelemente
- + Schwingelemente
- + Spannelemente
- + Schwingungsdämpfer
- + Maschinenfüße aus Edelstahl
- + Gummi-Metall-Verbindungen
- + Industrie-Stoßdämpfer
- + Ganzmetalldämpfer

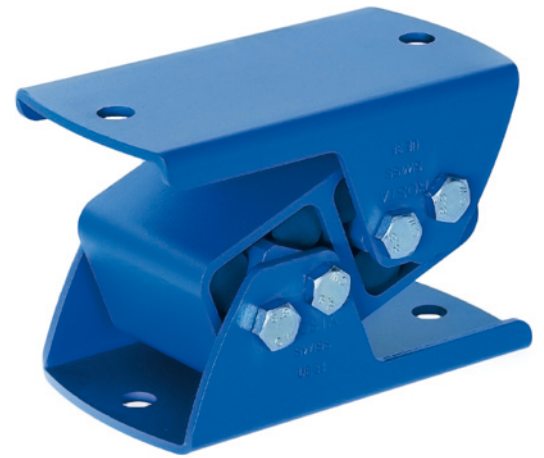

**ROSTA** 



**SKF**

## DICHTUNGSTECHNIK

Wir liefern Ihnen kurzfristig Standarddichtungen aller gängigen Fabrikate im Industrie- und Hydraulikbereich, z. B. SKF, Simrit, Merkel, Trelleborg, Garlock, Parker und Chesterton. Als Preferred SKF Seals & Speedi-Sleeves-Partner bevorraten wir ein breites Sortiment. Bei Maschinenausfall können wir in kurzer Zeit Ersatz beschaffen oder herstellen. Auch individuelle Sonderlösungen werden kurzfristig realisiert. Gedrehte Dichtungen nach Ihren Einbauräumen oder gespritzte Serien: Wir finden eine Lösung. Sprechen Sie uns an!



**Höchsten Durchsatz!**  
Dank Rosta-Schwingtechnologie

**ROSTA**   
Swinging solutions

ROSTA Sieblagerungen Typ AB/AB-D:

- langlebig
- wartungsfrei
- überlastsicher
- einfache Montage
- korrosionsfest
- schwingungsdämpfend
- kurzer Resonanzdurchlauf

AB 50-2 TWIN

[www.rosta.de](http://www.rosta.de)

## PNEUMATIK/HYDRAULIK

Wir bieten ein umfangreiches Programm für alle Anwendungsbereiche der Drucklufttechnik. Sie erhalten von uns eine fachkompetente Beratung über das gesamte Leistungsspektrum.

Darüber hinaus haben wir kurzfristigen Zugriff auf sämtliche Bauteile aus dem Hydraulik-Sortiment namhafter Hersteller wie Volz, Parker und Stauffenberg.

Unser Sortiment umfasst:

- + **Wartungsgeräte**
- + **Druckmessung und Temperaturmessung**
- + **Ventile und Absperrorgane**
- + **Zylinder und Steuerventile**
- + **Vakuumentchnik**
- + **Schlauchkupplungen**
- + **Verschraubungen und Verbindungsteile**
- + **Schläuche und Zubehör**



**perma**

**OKS**

**SKF**



## SCHMIERTECHNIK

Mit den richtigen Schmiersystemen ergeben sich neue Möglichkeiten zur Verbesserung von Standzeiten und Produktivität. Eine sachgerechte Schmierung hilft, vorzeitige Produkt- und Maschinenausfälle zu vermeiden. Durch unser Know-how und das unserer Premium-Partner perma, SKF und OKS können Sie das Potenzial einer optimalen Schmierung ausschöpfen.

Unser Sortiment umfasst:

- + **Einzel- und Mehrpunktschmiersysteme**
- + **Automatische Zentralschmiersysteme**
- + **Schmiersystem-Komponenten**
- + **Fettpressen und Zubehör**
- + **Wartungsprodukte**
- + **Schmierstoffe**

Der Spezialist für automatische Schmierung



→ [www.perma-tec.com](http://www.perma-tec.com)

**perma**

## KLEBEN UND SICHERN

Die richtige Lösung für dauerhafte Verbindungen: Hierzu halten wir für Sie ein breites Portfolio diverser Marken bereit. Mit Loctite, unserem Partner für hochwertige technische Lösungen mit Hochleistungsklebstoffen, Dichtmitteln und Beschichtungen, stehen wir Ihnen gerne beratend zur Seite.

Das Sortiment aus dem umfassenden Produktangebot besteht unter anderem aus:

- + Schraubensicherung
- + Gewindedichtung
- + Flächendichtung
- + Fügeklebstoff
- + Sofortklebstoff
- + 2-K-Kleber, Epoxy-Flüssigmetall
- + Oberflächenreiniger
- + Primer, Aktivator



**LOCTITE**

## DIN- UND NORMTEILE

Auf dem breiten Feld der DIN- und Normteile sind wir mit einer auf unseren Kunden angepassten, herstellerübergreifenden Bevorratung bestens aufgestellt.

Das Programm unseres Premium-Partners Ganter umfasst Normteile zum Bedienen und Spannen sowie Vorrichtung- und Maschinenelemente aus Aluminium, Stahl, Edelstahl und Kunststoff.

Darüber hinaus runden wir diesen Bereich mit Produkten weiterer namhafter Hersteller ab:

- + Gelenkwellen, Wellen- und Winkelemente
- + Bohrbuchsen
- + Räder und Rollen
- + Pass- und Stützscheiben
- + Gewindestangen
- + Sicherungsringe



## Normelemente. Ganter.

Ganter bietet mit seinem weltweit einzigartigen Sortiment an Normelementen alles aus einer Hand.

Otto Ganter GmbH & Co. KG  
 Telefon +49 7723 6507-100  
 Telefax +49 7723 4659  
[www.ganter-griff.de](http://www.ganter-griff.de)





## MOVEIT<sup>24</sup> – eine starke Gemeinschaft

Wir sind Mitglied im Unternehmensverbund Move IT24 Industrietechnik GmbH.

Im Rahmen von Move IT24 kooperieren wir mit acht mittelständischen Unternehmen aus dem Bereich Wälzlager- und Antriebstechnik, um die Wünsche unserer Kunden in einem dynamischen, zunehmend globalisierten Marktumfeld zuverlässig erfüllen zu können.

Dank der virtuellen Vernetzung aller Lagerstandorte der Gruppe haben wir Zugriff auf ca. 300.000 vorrätige, sowie insgesamt weit über 1 Million geführte Artikel. So können wir Sie schnell und unbürokratisch mit einem großen Produktspektrum im Bereich Industrietechnik beliefern – selbst wenn die Artikel einmal nicht in unserem Lager in Bremen vorrätig sind.

Über den Unternehmensverbund Move IT24 können wir zudem überregionale Kunden in ganz Deutschland und zunehmend auch im europäischen Ausland wettbewerbsfähig betreuen. Außerdem entwickeln wir gemeinsam fortschrittliche Vertriebs- und Logistikkonzepte für unsere Kunden.

Weitere Informationen finden Sie unter:

**[www.moveit24.com](http://www.moveit24.com)**

## Lieferanten

**Neben unseren Premium-Partnern liefern wir unter anderem Produkte folgender Partner:**

ACE / AMMERAAL / ATLANTA / AUTOGARD / BENZLERS / BLICKLE / CENTA / CONTI / DELO / DESCH / DICTOMATIK / ELBE ENIDINE / FESTO / FLEX LINK / FORKARDT / FRENZELIT / GATES / GDS / GERWAH / GUTEKUNST / HEYD / IGUS INKOMA / KIPP / KLÜBER / KÖBO / KS-TOOLS / LENZE / MANN / MEGADYNE / MOLYDUVAL / MULCO / MURTFELD / NADELLA / NORELEM / NORMA / PARKER / RENOLD / REYHER / REXNORD / SEEGER / SEW / SMC / SNR / STAUFF / STEIGENTECH / STIEBER / STOP CHOC / TIMKEN / TORWEGGE / TSCHAN / UMETA / UNIMEC / WIPPERMANN / ZILLER / ZIMM /

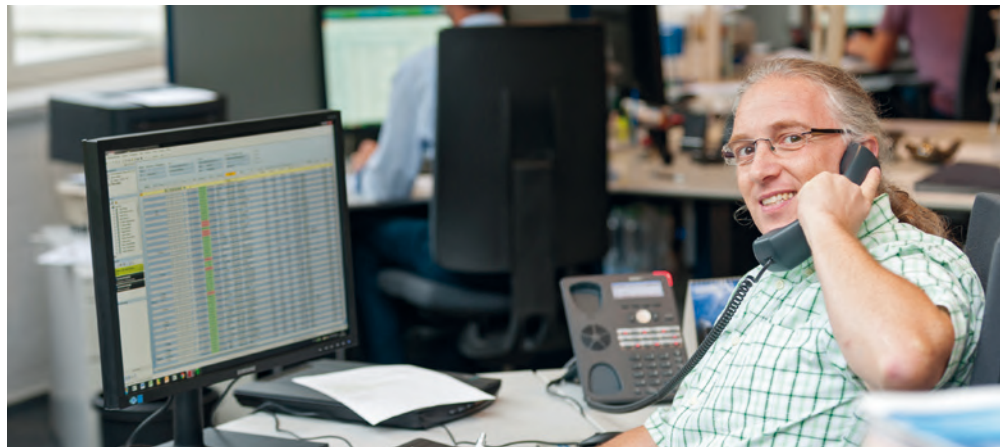
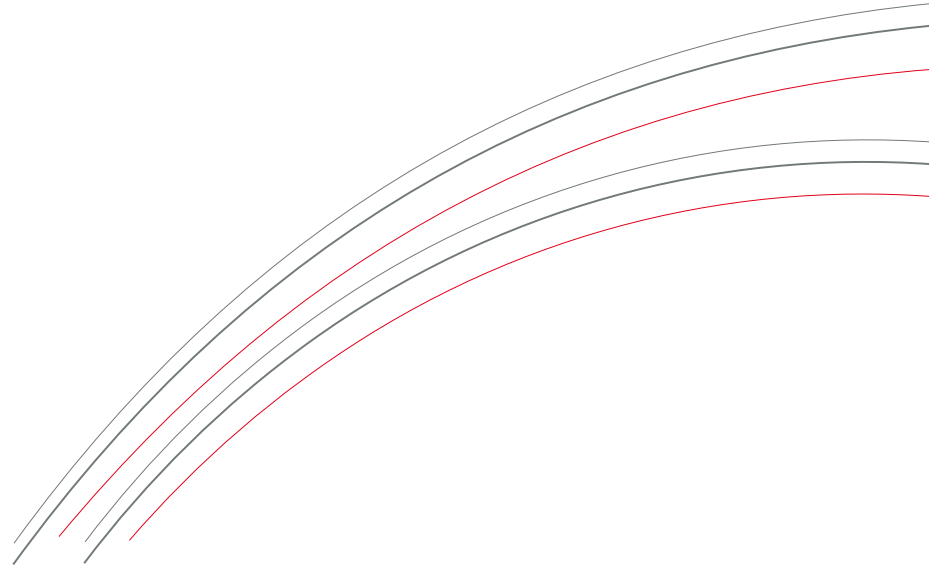

## Einsatzbereit rund um die Uhr

Unser E-Commerce-Portal Industrietechnik24 bietet Einkäufern, Konstrukteuren und Instandhaltern alle Möglichkeiten einer modernen, schnellen Kommunikation und Information – rund um die Uhr. Im Webshop können Sie Online-Anfragen und Bestellungen direkt generieren. Sie erhalten Echtzeit-Auskünfte über Verfügbarkeit und Preis der benötigten Artikel sowie detaillierte Produktinformationen mit Abmessungen, Bildern, Datenblättern und vielem mehr! Der Webshop bietet Ihnen eine Vielzahl an individuellen Konfigurationsmöglichkeiten (z. B. Suche und Bestellung anhand eigener Artikelnummern) und kann per OCI-Schnittstelle an Ihre Warenwirtschaft angebunden werden. Gerne erstellen wir für Sie auch elektronische Kataloge für Ihre E-Commerce-Aktivitäten. Kommen Sie einfach mit Ihren Anforderungen auf uns zu!

Natürlich nehmen wir Ihre Bestellungen und Anfragen auch weiterhin gerne auf den klassischen Wegen entgegen:

- + per E-Mail ([info@hausmann-haensgen.de](mailto:info@hausmann-haensgen.de))
- + per Fax (0421 6585011)
- + per Telefon (0421 658500)

Und was können wir für Sie tun?

Weitere Informationen finden Sie unter:

<http://hausmann-haensgen.industrietechnik24.de>

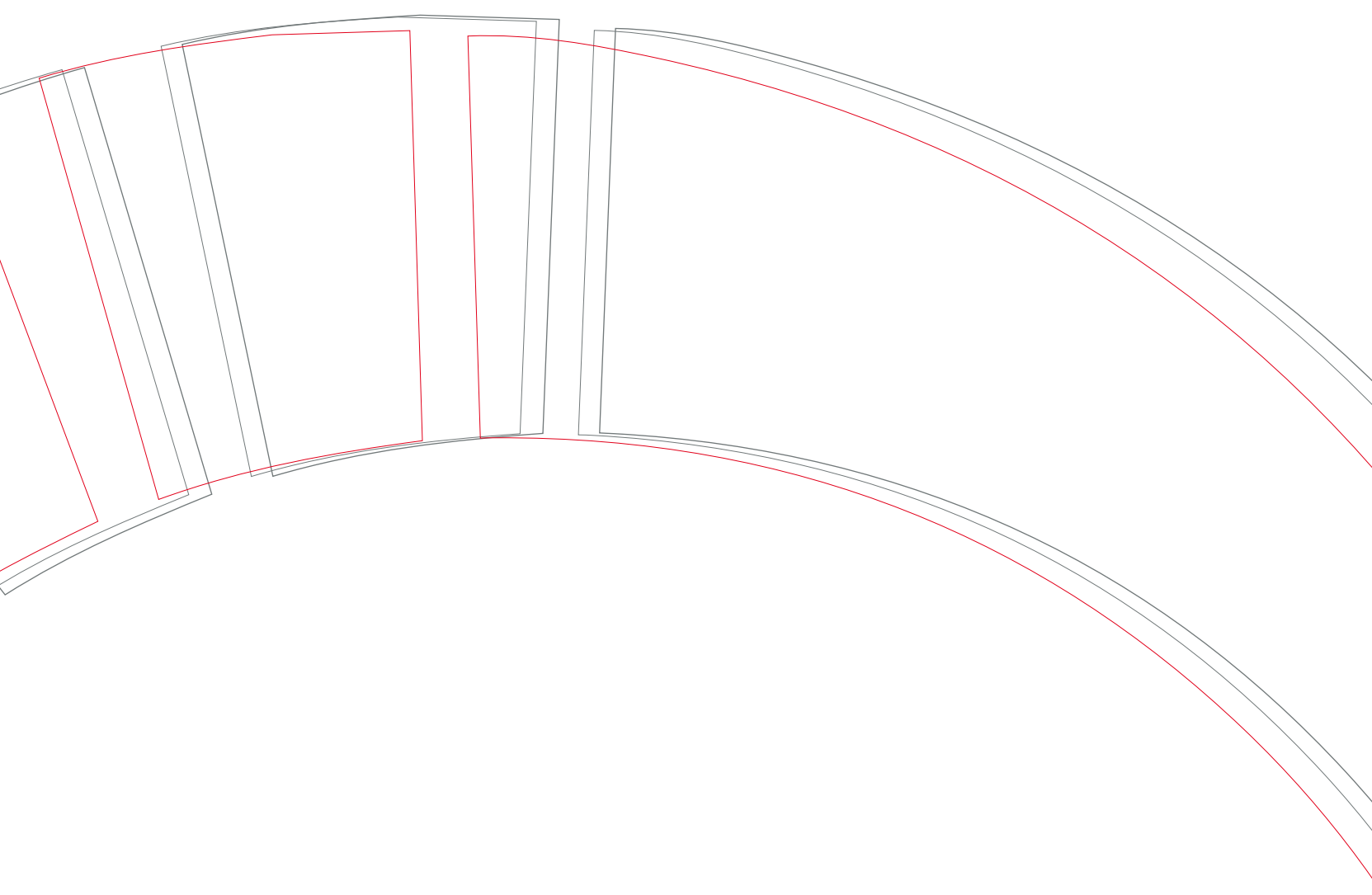

HAUSMANN + HAENSGEN GmbH & Co. KG  
Antriebstechnik  
Oumunde 4  
28757 Bremen

Telefon: 0421 658500  
Telefax: 0421 6585011

[info@hausmann-haensgen.de](mailto:info@hausmann-haensgen.de)  
[www.hausmann-haensgen.de](http://www.hausmann-haensgen.de)



---

Gewerblichen Kunden bieten wir einen **24-h-Service**, für den Notfall auch außerhalb unserer Öffnungszeiten.  
Unseren Notdienst erreichen Sie rund um die Uhr unter folgender Rufnummer: **0160 97924702**